

SOYNTEC  **LAPTOP
LIFESTYLE**

Multimedia Color Light System

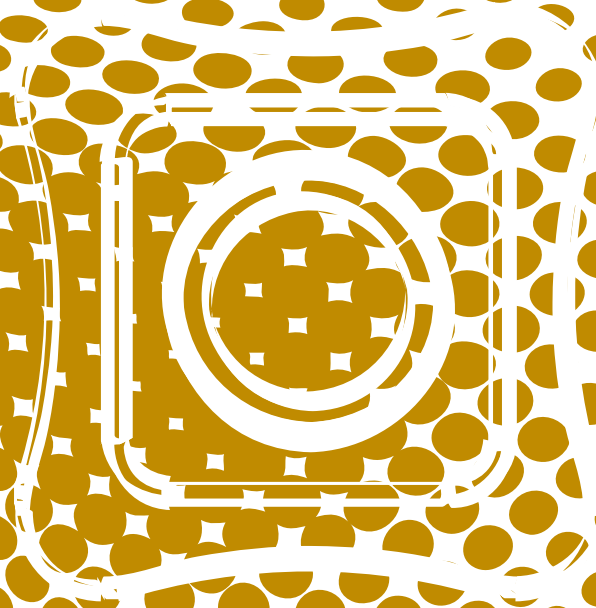

VOIZEE 140 SERIES

ALTAVOCES 2.0 USB

www.soyntec.com

(FR) Manuel de l'utilisateur

Profitez des prestations avancées de ce nouveau produit technologique que nous avons élaboré avec les garanties maximum.

■ INTRODUCTION

Soyntec® vous remercie d'avoir acheté les Soyntec® Enceintes 2.0 VOIZZE™ 140 SERIES. Nous vous en souhaitons une bonne utilisation.

Les enceintes stéréo Voizze™ 140 Series ont été conçues pour les amoureux de musique dans un style propre. Sa conception originale et son illumination donnent une touche personnelle à votre ordinateur portable. Maintenant choisissez votre couleur !

Nous vous recommandons de lire cette notice d'utilisation afin d'apprécier le produit d'une manière sûre et dans les meilleures conditions.

■ CONTENU DU PRODUIT

- Enceintes.
- Câble d'alimentation USB.
- Câble de connexion audio Jack de 3.5 mm.
- Notice d'utilisation.

Les spécifications sont sujettes à changement sans préavis.
2009/10 par Soyntec. Tous droits réservés.

■ PRINCIPALES CARACTÉRISTIQUES

- Connecteur d'alimentation par USB.
- Contrôle du volume.
- Protection magnétique : pour utiliser près d'une TV ou d'un moniteur.
- Connecteur audio de 3.5 mm.
- Puissance totale de sortie (RMS) : 3 W.
- Réponse de la fréquence : 150 Hz - 14 KHz.
- S/N : ≥ 85 dB.
- Dimensions haut-parleurs : 80x60x80 mm.
- 36 mois de garantie.

■ PRÉSENTATION GÉNÉRALE

1. HAUT-PARLEUR DROITE "R".
2. HAUT-PARLEUR GAUCHE "L".
3. INTERRUPTEUR & CONTROLE DU VOLUME.

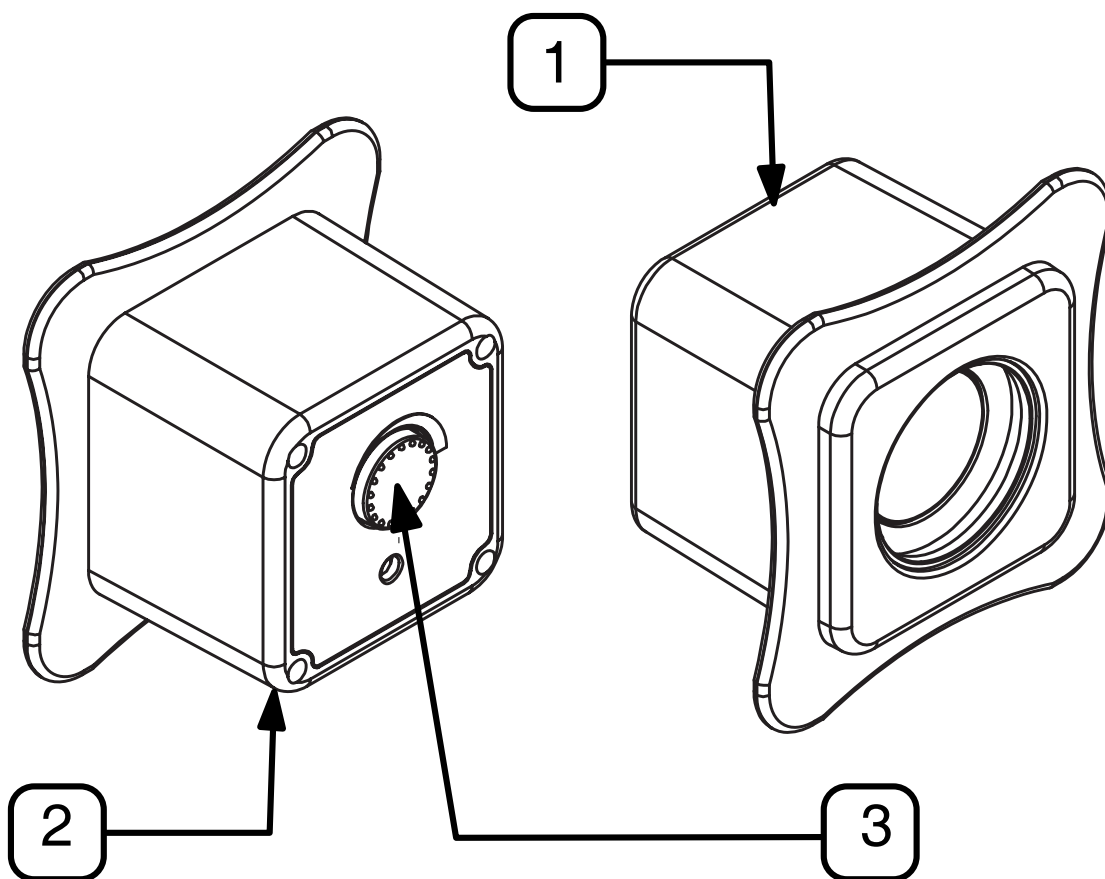

■ MODE DE FONCTIONNEMENT

Branchez le connecteur USB à un port de votre ordinateur (vous devez disposer d'un port USB libre pour le relier à votre ordinateur). Reliez l'extrémité des câbles des haut-parleurs (connecteur mini Jack) à la sortie audio de l'ordinateur ou de tout autre dispositif reproducteur.

Allumez vos enceintes VOIZZE™ 140 SERIES via la roue de contrôle du volume, située en partie arrière d'un des haut-parleurs.

Réglez le volume en girant la roue de contrôle du volume située en partie arrière d'un des haut-parleurs afin d'adapter sa sonorisation à votre goût.

Pour tout problème, consulter la rubrique des questions fréquentes (FAQ) du produit via notre site Internet : www.soyntec.com

Support technique email adresse: support@soyntec.fr

FR

■ SOIN ET ENTRETIEN

- Ne pas exposer votre VOIZZE™ 140 SERIES aux secousses, à la poussière, à la lumière directe du soleil, à l'humidité ou à des températures extrêmes.
- Ne pas utiliser de nettoyeurs abrasifs ou corrosifs.
- Garder l'appareil propre et sans poussière via un vêtement doux et sec.
- Utiliser le câble d'alimentation fourni avec votre VOIZZE™ 140 SERIES pour connecter votre appareil au courant électrique.
- Ne pas démonter l'appareil. Tout travail de réparation devant être fait par du personnel qualifié par Energy Sistem Soyntec.
- Maintenir votre VOIZZE™ 140 SERIES loin de l'eau ou de l'humidité, cela peut endommager vos enceintes ou son amplificateur.
- Maintenir votre VOIZZE™ 140 SERIES loin d'objets pointus, cela peut rayer votre appareil et ainsi en finir avec son utilité.

■ GARANTIE SPECIALE

Soyntec® garantie que votre produit a été conçu et fabriqué avec une haute qualité, et vous assure d'une garantie de 36 mois.

Procédure pour la Garantie

Dirigez vous vers votre fournisseur et présentez votre facture d'achat ou ticket de caisse. Pour plus d'information, visitez notre page internet: www.soyntec.com

Spécifications sont sujettes à tout changement sans réserve d'information.

© 2009 par Soyntec. Tous droits réservés.

Marques Déposées

Toutes entreprises, marques et noms de produits sont déposés ou enregistrés par leurs entreprises respectives.

■ AGREEMENT DECLARATION



Nom du fournisseur: Energy Sistem Soyntec S. A.

Adresse: Pol. Ind. Finestrat C/ Calpe esq. C/ Alicante S/N, 03509 Finestrat Alicante

Tel: 902 388 388

Fax: 902 119 034

NIF: A53107488

Nous déclarons sous notre propre responsabilité l'exclusivité par accord du produit:
Soyntec® Enceintes 2.0 VOIZZE™ 140 SERIES

Produit fabriqué en: China

Concernant l'accord, avec la/les norme(s) ou autre(s) document(s) d'information(s).
Certificat CE EMC0607066, Daté du 20 Juillet 2006

En accord avec les dispositions de la Directive 93/68/CEE, du Parlement Européen et du Conseil du 22 Juillet 1993, transposé à la législation Espagnole au travers du décret 1950/1995, du 1er Décembre 1995